

災害対策用飲料水製造装置

mizu-Q, 1000

電源のいらない
手動式



突然襲ってくる災害!!
予知できない大地震!!

安全な飲料水の確保は大丈夫ですか？

災害時などにライフライン(水道・電気・ガス)が寸断され、飲料水の供給が受けられなくなった場合、主にプール、貯蔵水を水源として4筒式浄水システムで、手動式ポンプによりそれらの水をろ過し、非常用の飲料水を確保することを目的とした災害対策用造水装置です。

災害対策用飲料水製造装置

mizu-Q, 1000



災害時でも安心な防炎カバー付

■特徴

- 手動式ポンプ使用のため、電気が不通の場合でも水源があればどこでも飲料水を得ることができます。
- 4筒式浄水システムにより、水源中の異物を取り除き、安全な飲料水を供給します。
- サードフィルター(0.2 μ m)として、メンブレンの除去機能に加え『静電吸着機能』により定格ろ過以上の異物を除去できます。
- ファイナルフィルター(活性炭ろ過筒)は、銀添着活性炭、微粒子活性炭、コーラルサンド(サンゴ)、銀の組み合わせたフィルターです。このフィルターでは、プール水の塩素の除去はもちろん、濁りや臭気、発ガン性物質のトリハロメタン等の有機物も除去します。また、銀の働きは、有機微生物の滅菌をしファイナルフィルターの中に残っている水からは菌の発生を防ぐことができます。

mizu-Q 1000

■装置概要

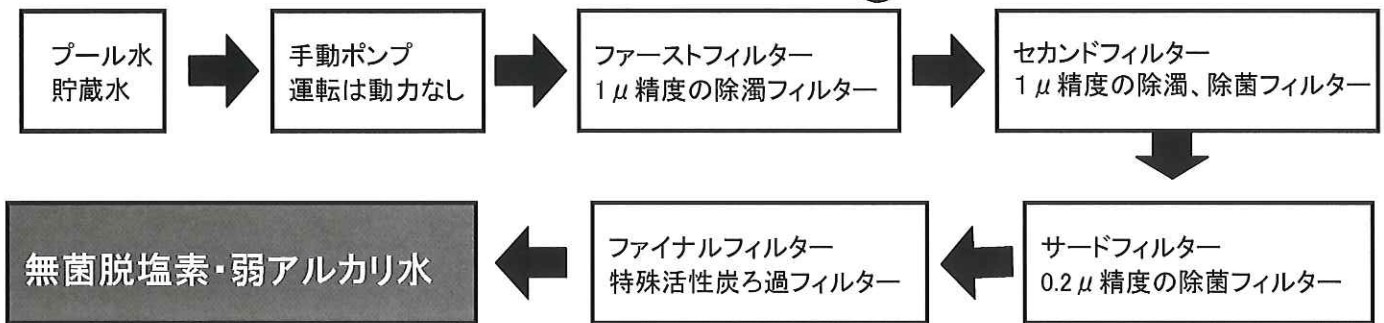

主な供給水

- スイミングプールの水
- 風呂の残り湯
- 井戸水
- その他貯蔵水

■仕様

装置本体	型式	mizu-Q 1000
	処理能力	0.5 m ³ /Hr
	外形寸法(mm)	W570 × D304 × H500(mm)
	重量	18.5 kg (空重量)
主要材料	浄水器本体(カートリッジ)の材料	ポリカーボネート
	①ファーストフィルター	ポリプロピレン繊維フィルター
	②セカンドフィルター	ポリプロピレン除菌フィルター
	③サードフィルター	ポリプロピレン除菌フィルター
	④ファイナルフィルター	特殊活性炭ろ過フィルター
ポンプ概要	ポンプ種類	アルミ製ウイングポンプ
	ポンプ方式	自給式給水 3m

■外形名称

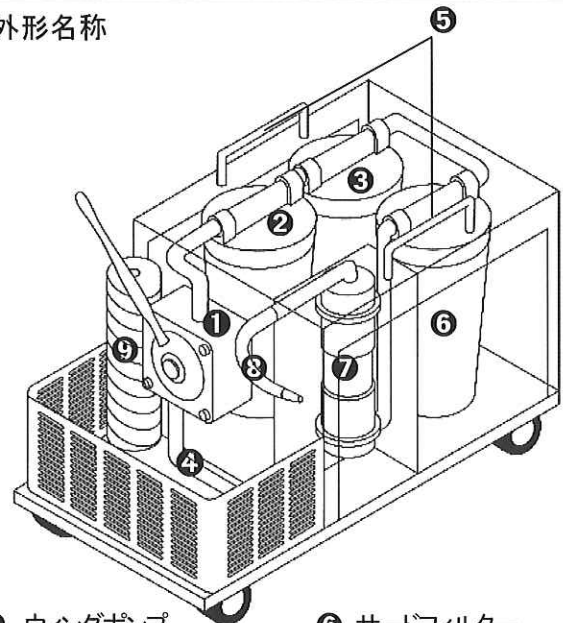

- | | |
|--------------|--------------|
| ① ウイングポンプ | ⑥ サードフィルター |
| ② ファーストフィルター | ⑦ ファイナルフィルター |
| ③ セカンドフィルター | ⑧ 吐水管 |
| ④ ホース | ⑨ 予備フィルター |
| ⑤ 取手 | |

- オプション品 (セット)
- | | |
|-------------|----|
| ●ファーストフィルター | 3本 |
| ●セカンドフィルター | 1本 |
| ●サードフィルター | 1本 |

※ご注意

利用水について

- 魚が生息できない水、藻類の発生などの極端な汚染水は適合しません。
- 海水は淡水にできません。
- 本装置ではPH調整はできません。
- 非常時には、極端に汚染されていない河川水、池、井戸水の使用はできますが、非常時には隣接工場などからの高濃度有害物質の流出も考えられますので、利用原水については十分ご注意ください、ご計画ください。

ご使用方法について

- 改造による使用はできません。
- 本装置により精製される飲料水は、殺菌剤は含まれておりません。
- 精製された飲料水は、清潔な容器に取り入れてください。できる限り、早めにお飲みください。
- 必ず、年一回の保守点検を行ってください。
- 取扱いに際しては取扱説明書をよく読んで行ってください。
- その他、具体的な詳細はお尋ねください。

製造元: 株式会社かりはな製作所 〒201-0012 東京都狛江市中和泉 3-28-1

発売元	取扱店
-----	-----

* 改良のため、予告なく仕様・デザインの変更をすることがあります。